



Chariots pour
Panasonic Toughbook
non alimenté

Chariot Médical Panasonic Toughbook Cart E Class



Panasonic
ideas for life

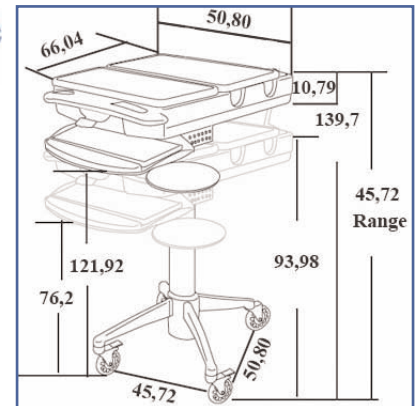

Ce chariot médical de conception ergonomique est réglable en hauteur grâce à une pédale à main situé en dessous du plan de travail. Cette pédale à main permet d'activer la pompe ascenseur "Technologie breveté StS" (Sit to Stand) et ainsi de monter et descendre le chariot de 93,98 cm à 139,70 cm sans le moindre effort, par simple pression. Cette technologie inégalée offre une souplesse de réglage fluide quel que soit la taille et la force de l'utilisateur, lui permettant d'optimiser son confort d'utilisation tant assis que debout.

Deux plateaux supérieur permet les préparations médicamenteuses.

Sa construction légère et robuste en aluminium anodisé permet au chariot ErgonoFlex Panasonic Toughbook Cart E Class les déplacements intensifs sans contrainte. Une architecture ouverte qui offre des points d'accès sur toute la surface, facilitant les connexions de l'ordinateur portable au clavier et à la souris.

L'encombrement minimum est également un atout, il n'est que de 66,04 cm sur 50,80 cm, ce qui lui permet des déplacements même dans des endroits exigus.

Le chariot ErgonoFlex Panasonic Toughbook Cart E Class respecte les normes d'hygiènes hospitalières et peut être désinfecté dans les moindres détails, roues comprises, aucunes aspérités dans sa conception visant à un nettoyage complet et aisé contribuant au contrôle des infections.

Cette station informatique mobile ajustable en hauteur pour un travail en position debout ou assise, facile à déplacer et hygiénique est parfaite dans tout environnement patient.

Un verrouillage Central avec clef sécurise l'ordinateur Tablet PC sur sa partie arrière. Son grand support pivotant pour souris (Droite/Gauche) à été spécialement conçu pour facilité le déplacement des souris optiques. Le support clavier rétractable offre une ergonomie supplémentaire à l'utilisateur lors des saisies de données.

Equipé de roues anti-statiques et confortables, l' ErgonoFlex Panasonic Toughbook Cart E Class peut être manoeuvré sans effort par le personnel soignant sur les points et lieux de soins.

Les roues permettent le franchissement aisé des ressauts et imperfections du sol, deux de ces roues sont munies de freins.

Les compartiments avant et arrières internes du chariot ErgonoFlex Panasonic Toughbook Cart E Class accueillent les accessoires supplémentaires.

Le chariot ErgonoFlex Panasonic Toughbook Cart E Class est le fruit d'une collaboration très étroite avec Panasonic, les infirmières, les informaticiens, les médecins, leurs offrant un confort et une ergonomie sans égal dans la saisie de données.

Une large gamme d'accessoires permet à la station ErgonoFlex Panasonic Toughbook Cart E Class d'évoluer en fonction des besoins spécifiques de chaque utilisateur.

Workplace Wellness

Chariot Médical
Panasonic Toughbook
Cart E Class

Part Number
EGF 01660TB



Safety, health
and hygiene



Les détails du chariot Panasonic Toughbook Cart E Class :

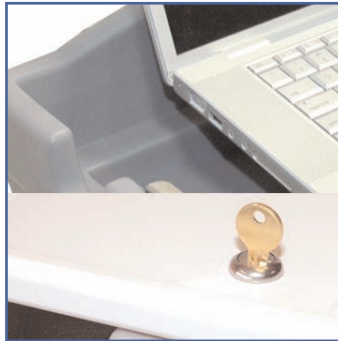

Sécurisation central par fermeture à clef. Support de protection arrière pour l'écran



Compartiment arrière pour le portable et la batterie externe avec tablette sécurisée rabattable. Durable et désinfectable.
Dimensions:
48,26 cm x 31,11 x 6,35 cm

* Ajustement:

- Position Debout maximum:
139,70 cm

- Position Assise minimum:
76,20 cm

* Plan de travail dimensions:
66,04 x 50,80 cm

* Base Dimensions:
45,72 x 50,80 cm

* Piétement:
Aluminium anodisé

* Couleur: Thermofoil gris

* Compatible Panasonic
Toughbook

* Garantie totale de 5 ans

* Homologation:
ANSI/BIFMA, RoHS, WEEE et
EU (94/62/EC)

* Hospital Grade :
Contrôle des infections.



Ajustement de la hauteur par simple pression sur la pédale à main en dessous du plan de travail



Compartiment avant de 45,08 x 18,54 cm. Espace de rangement.



Large support clavier rétractable très robuste et support pivotant pour la souris



Docking station solidaire du plan supérieur pour éviter le vol.

E
CLASS



Roues anti-statique à haute précision de mobilité, 100 mm dont deux roues équipées de frein.



Base design très compacte de 45,72 x 50,80 cm pour un encombrement réduit.

Chariots pour
Panasonic Toughbook
non alimenté

Workplace Wellness

Chariot Médical
Panasonic Toughbook
Cart E Class

Part Number:
EGF 01660TB

Les Avantages de la série E Class

Workplace Wellness



Chariot Médical Informatique E Class Avantages

Technologie d'accès à tout moment et n'importe où, fonctionnant sans risque dans les différents environnements de soins de santé, en améliorant la productivité.

Soyez certain que nous faisons la différence dans l'informatique mobile avec la série ErgonoFlex E Class !!

Les avantages:

1. Notre technologie d'ajustement et sa capacité de réglage.

Notre Technologie breveté "StS", offre un réglage d'ajustement sur 45,72 cm sans effort, par simple pression de la pédale à main situé en dessous du plan de travail. Cette technologie inégalée offre une souplesse de réglage fluide quel que soit la taille et la force de l'utilisateur, lui permettant d'optimiser son confort d'utilisation tant assis que debout.

2. Base étroite pour un meilleur accès

L'encombrement réduit de sa base, seulement 45,72 cm permet au chariot ErgonoFlex E Class une accessibilité dans tous les points de soins.

3. Prêt à l'emploi

Pour un gain de temps et d'argent, nous livrons nos chariots médicaux informatique complètement assemblés et prêt à l'emploi.

4. Mobilité accrue

Nos chariots sont équipés en standard de roues Hi Tech de 100 mm anti-statique à haute précision de mobilité, deux de ces roues sont équipées de freins. Ces roues permettent le franchissement aisé des ressauts et imperfections du sol.

5. Design

Un design visant à représenter concrètement les nouveaux environnement de soins, un concept qui tient compte des contraintes fonctionnelles, structurelles, esthétiques, productives et techniques dans l'organisation des soins de santé.

6. Technologie sécurisée

Accessibilité parfaite au matériel informatique et une protection contre le vol de l'ordinateur portable, thin-clients et des données patients.

7. Compartiments internes

Le petit matériel, les supplies, les médicaments, peuvent être également embarqués dans les compartiments avants, une sécurisation de ceux-ci par cadena électronique peut y être intégré.

8. Architecture Ouverte et options

L'architecture ouverte des chariots ErgonoFlex E Class permet l'évolution future de ceux-ci et une large gamme d'accessoires fait évoluer la station en fonction des besoins. Vous ne payez que les accessoires dont vous avez réellement besoin.

9. Conception du chariot E Class et environnement

Produits sûrs, qui respectent les normes environnementales pour un milieu de travail sain. Nos chariots sont à 95 % recyclable !



Safety, health
and hygiene



Les Avantages
de la série E Class

Chariot Médical Informatique E Class Avantages

Tout au sujet du stockage sur le chariot E Class

Jetez un coup d'oeil à l'intérieur pour découvrir les espaces de rangement que vous offre la série E Class.

Quand les chambres sont confinées ou il n'existe que peu d'espace, le chariot E Class vous offre un confort supplémentaire avec ces espaces de rangement pour vos tâches quotidiennes.

Dimensions totales: 50,80 x 66,04 x 8,89 cm

Stockage individuel:

Compartiment Avant (A) : 47,62 x 20,95 cm

Compartiment Arrière (B) : 50,80 x 24,76 cm

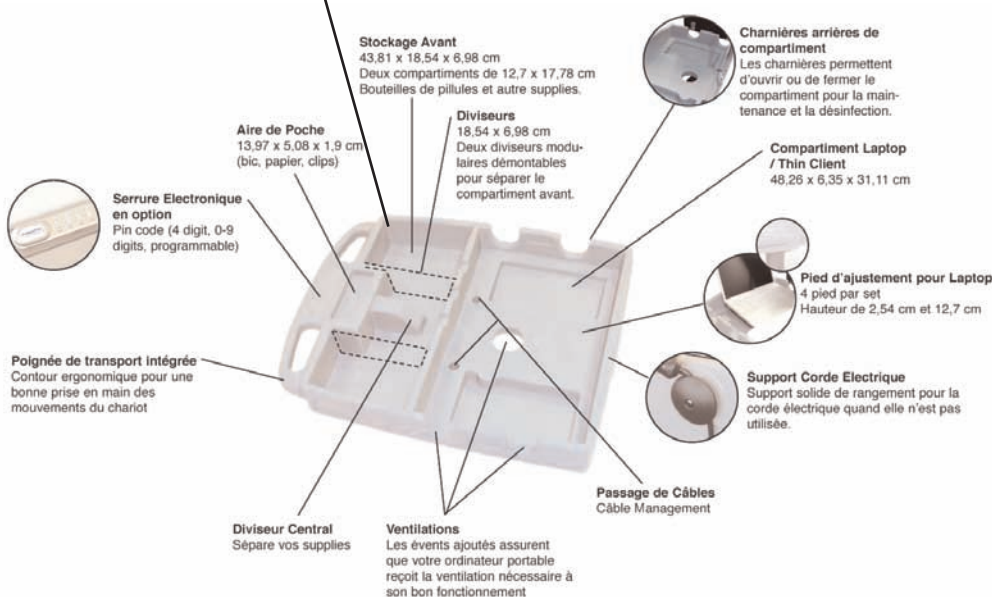
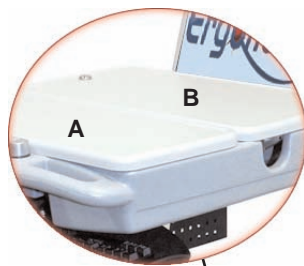

Workplace Wellness